

ПРОМИСЛОВА СУШИЛЬНА МАШИНА

Модель DANUBE DD-22 (22-24,4 кг)
Виробництво: Франція/Європейський Союз



КОНСТРУКТИВНІ ОСОБЛИВОСТІ

- Барабан із нержавіючої сталі
- Реверс барабана
- Частотний перетворювач
- Ворсовий фільтр великої площі легко витягувати та чистити
- Сітка ворсового фільтра з нержавіючої сталі
- Удароміцне порошкове покриття корпусу машини
- **Різноманітні комплектації** машини
- Електричний, газовий або паровий нагрів



ЕФЕКТИВНІСТЬ

SOFT DRY™ - барабан із проштампованими отворами.
DOUBLE FLOW™ – змішаний аксіально-радіальний потік повітря.
COOL DOWN™ - допомагає уникнути м'якості білизни після сушіння.
Нагрівальні елементи потужністю 24 кВт швидко гріють повітря, підвищують продуктивність до 320 кг за робочу зміну.



Модель DD-22 BRONZE EM

Просте у використанні електронне керування з кнопками для контролю температури та часу сушіння білизни.



Модель DD-22 SILVER ET2

Мікропроцесорне керування EASY TOUCH 2™, сенсорний дисплей розміром 7", можливість створення індивідуальних програм для професійного сушіння чи аквачистки.
Онлайн сервіс DANUBE Online – операційне керування машиною, отримання статистики роботи, дистанційне підключення сервісного персоналу для усунення несправностей.



Модель DD-22 GOLD ET2

Мікропроцесорне керування EASY TOUCH 2™, сенсорний дисплей розміром 7", можливість створення індивідуальних програм для професійного сушіння чи аквачистки.
Онлайн сервіс DANUBE Online – операційне керування машиною, отримання статистики роботи, дистанційне підключення сервісного персоналу для усунення несправностей.
CARE DRY™ – сенсор залишкової вологості.
Надефективна система рециркуляції повітря.
OPTIMAL FLOW™ – оптимізована система змішаного повітряного потоку.
Повна теплоізоляція корпусу машини запобігає втраті тепла.
Завантажувальний люк із подвійним склом також запобігає втраті тепла.



ДОДАТКОВІ ОПЦІЇ

Фронтальна та/або бічні панелі з н/ж сталі AISI 304.
Система розбризкувачів для гасіння пожежі.
Версія CLEAN для використання машин у «чистих кімнатах» - барабан з нержавіючої сталі марки 316L та HEPA фільтр тонкого очищення повітря на вході.



ПРОМИСЛОВА СУШИЛЬНА МАШИНА

Модель DANUBE DD-22 (22-24,4 кг)
Виробництво: Франція/Європейський Союз

МОДЕЛЬ DANUBE	DD-22
Завантаження 1:20/1:18	22/24,4 кг
Об'єм барабана	440 л
Діаметр барабана	835 мм
Глибина барабана	800 мм
Діаметр завантажувального люка	574 мм
Швидкість випаровування	17-20 л/год
Продуктивність	34-40 кг/год
Мотор барабана/втяжки	0,37/0,55 кВт
Електричний нагрів	24 кВт
Повітряний потік	1200 м³/год
ГАБАРИТИ/ГАБАРИТИ В УПАКОВЦІ	
Ширина	890/970 мм
Глибина	1255/1345 мм
Висота	1812/1940 мм
Вага нетто/брутто	210/230 кг

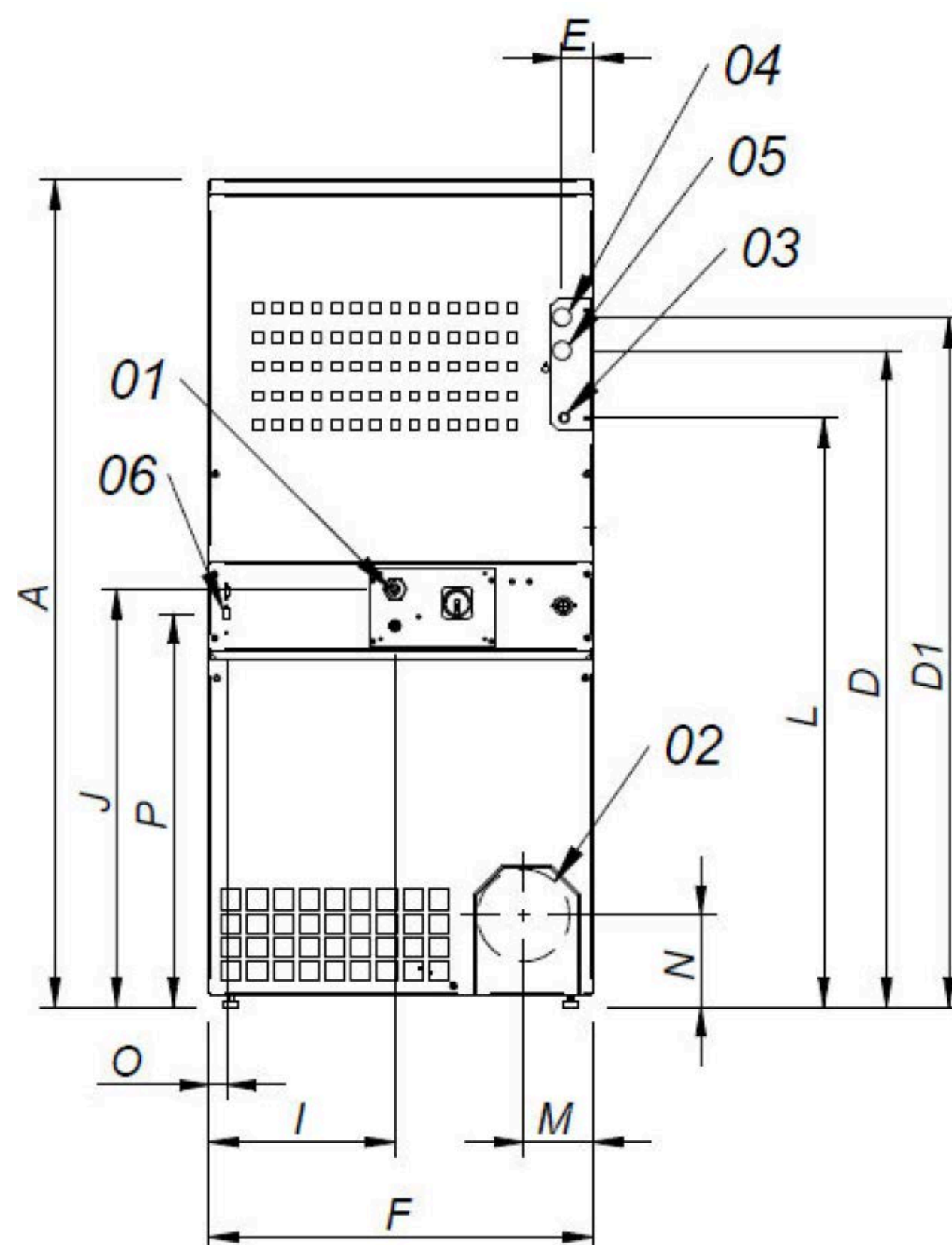
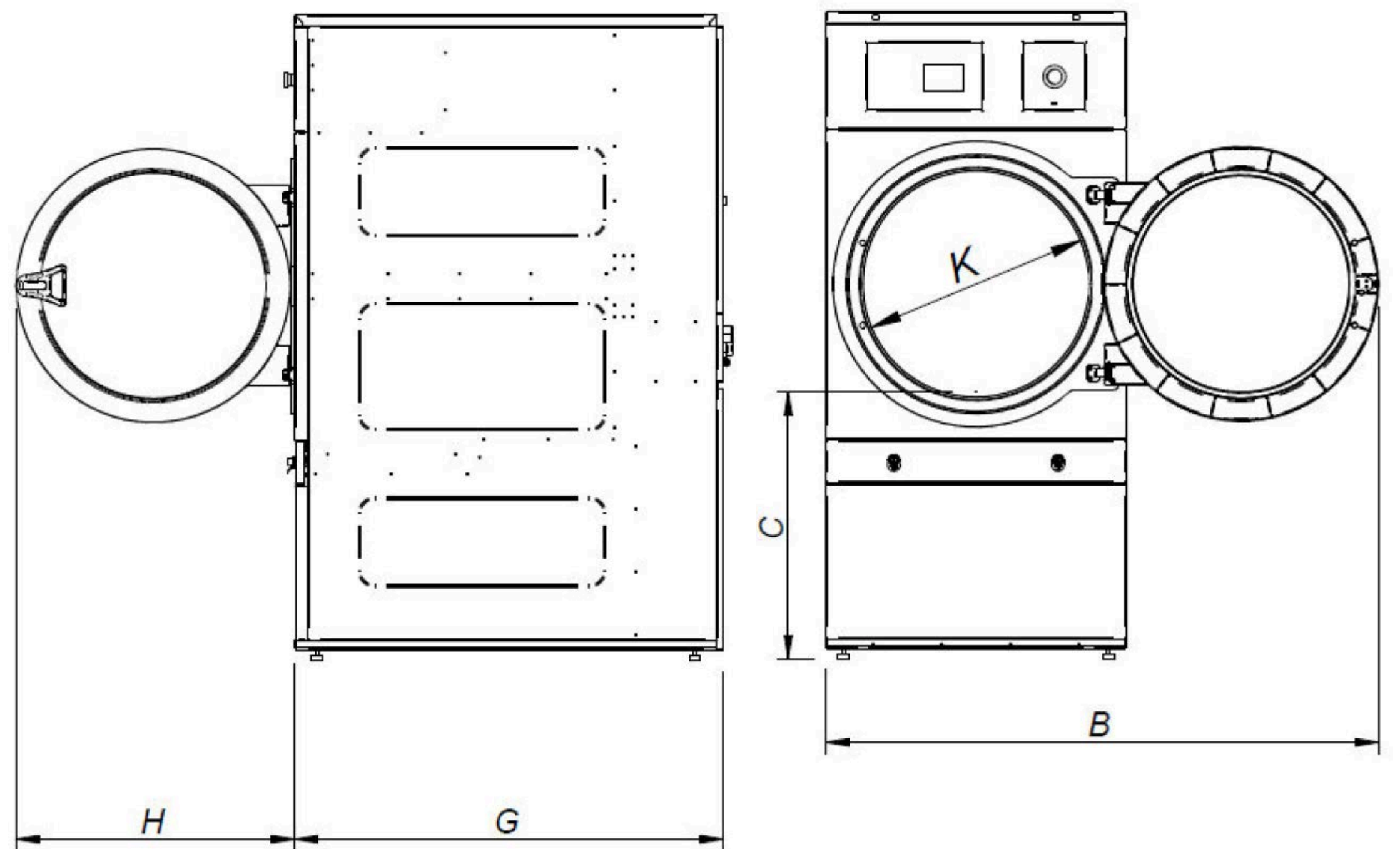

1. Підведення електричного живлення
2. Витяжка Ø 200 мм
3. Підключення газу 1/2"
4. Підключення пари 1"
5. Виведення конденсату 1"
6. Мережевий комп'ютерний порт (для моделей SILVER та GOLD)

РОЗМІРИ (мм)

A. 1 812*	E1. 55	K. 575
B. 1 552	F. 890	L. 1 344
C. 743	G. 1 255	M. 238
D. 1 430	H. 735	N. 180
D1. 1 532	I. 107	O. 37
E. 112	J. 920	P. 860

*з урахуванням встановлених ніжок (30 мм)



Система дозування рідких миючих засобів SMART
· Дозування до 6 різних продуктів рідкої хімії
· Використання до 20 професійних програм



ALKA POWER
Лужний засіб для попереднього та основного прання



CLEAN ACTIVE
Високо-концентрований підсилювач прання



OXI ACTIVE
Професійний кисневий відбілювач



SOFT PLUS
Професійний кондиціонер-нейтралізатор