

ПРОМЫШЛЕННАЯ СУШИЛЬНАЯ МАШИНА с тепловым насосом

Модель DANUBE DD-16 HP GOLD ET2 (17-18 кг)
Производство: Франция/Европейский Союз



EASY TOUCH 2

Микропроцессорное управление, сенсорный дисплей размером 7 дюймов предлагает выбор заводских программ и возможность создания индивидуальных программ для профессиональной сушки или аквачистки.



КОНСТРУКТИВНЫЕ ОСОБЕННОСТИ

- Барабан из нержавеющей стали
- Реверс барабана
- Частотный преобразователь
- **Не требует доступа к вентиляционной шахте и/или вывода отработанного воздуха наружу.**
- Ударопрочное порошковое покрытие корпуса машины
- Электрический нагрев, **низкое энергопотребление**



ЭФФЕКТИВНОСТЬ

CARE DRY™ - сенсор остаточной влажности.
SOFT DRY™ - барабан с проштампованными отверстиями
DOUBLE FLOW™ - смешанный аксиально-радиальный поток воздуха
COOL DOWN™ - помогает избежать мягости белья после сушки
Загрузочный люк с двойным стеклом предотвращает потерю тепла.
Производительность до 150 кг за рабочую смену.



ЭРГОНОМИКА

Загрузочный люк из алюминия с диаметром Ø 574 мм.
Реверсная установка двери загрузочного люка.
Ворсовый фильтр большой площади легко извлекать и чистить.
Откидная панель: быстрый и легкий доступ к компонентам для обслуживания и ремонта.



ДИСТАНЦИОННОЕ УПРАВЛЕНИЕ

Подключение к онлайн сервису DANUBE Online - операционное управление машиной, получение статистики работы.
Онлайн подключение сервисного персонала для устранения неисправностей.
Онлайн управление платёжной системой (в прачечной самообслуживания).



ДОПОЛНИТЕЛЬНЫЕ ОПЦИИ

Боковые панели из н/ж стали AISI 304.
Фронтальная панель из н/ж стали AISI 304.
Установка жетоноприёмника, подключение платёжного терминала



ПРОМЫШЛЕННАЯ СУШИЛЬНАЯ МАШИНА с тепловым насосом

Модель DANUBE DD-16 HP GOLD ET2 (17-18 кг)
Производство: Франция/Европейский Союз

МОДЕЛЬ DANUBE	DD-16 HP
Загрузка 1:20/1:18	17/18 кг
Объём барабана	330 л
Диаметр барабана	750 мм
Глубина барабана	746 мм
Диаметр загрузочного люка	574 мм
Скорость испарения	9,5 л/ч
Производительность	18,9 кг/ч
Мотор барабана/вытяжки	0,37/0,55 кВт
Электрический нагрев	3,8 + 4* кВт
Номинальный воздушный поток	1200 м³/ч
ГАБАРИТЫ/ГАБАРИТЫ В УПАКОВКЕ	
Ширина	785/865 мм
Глубина	1525/1650 мм
Высота	1694/1840 мм
Вес нетто/брутто	357/372 кг

*мощность компрессора и тэнов

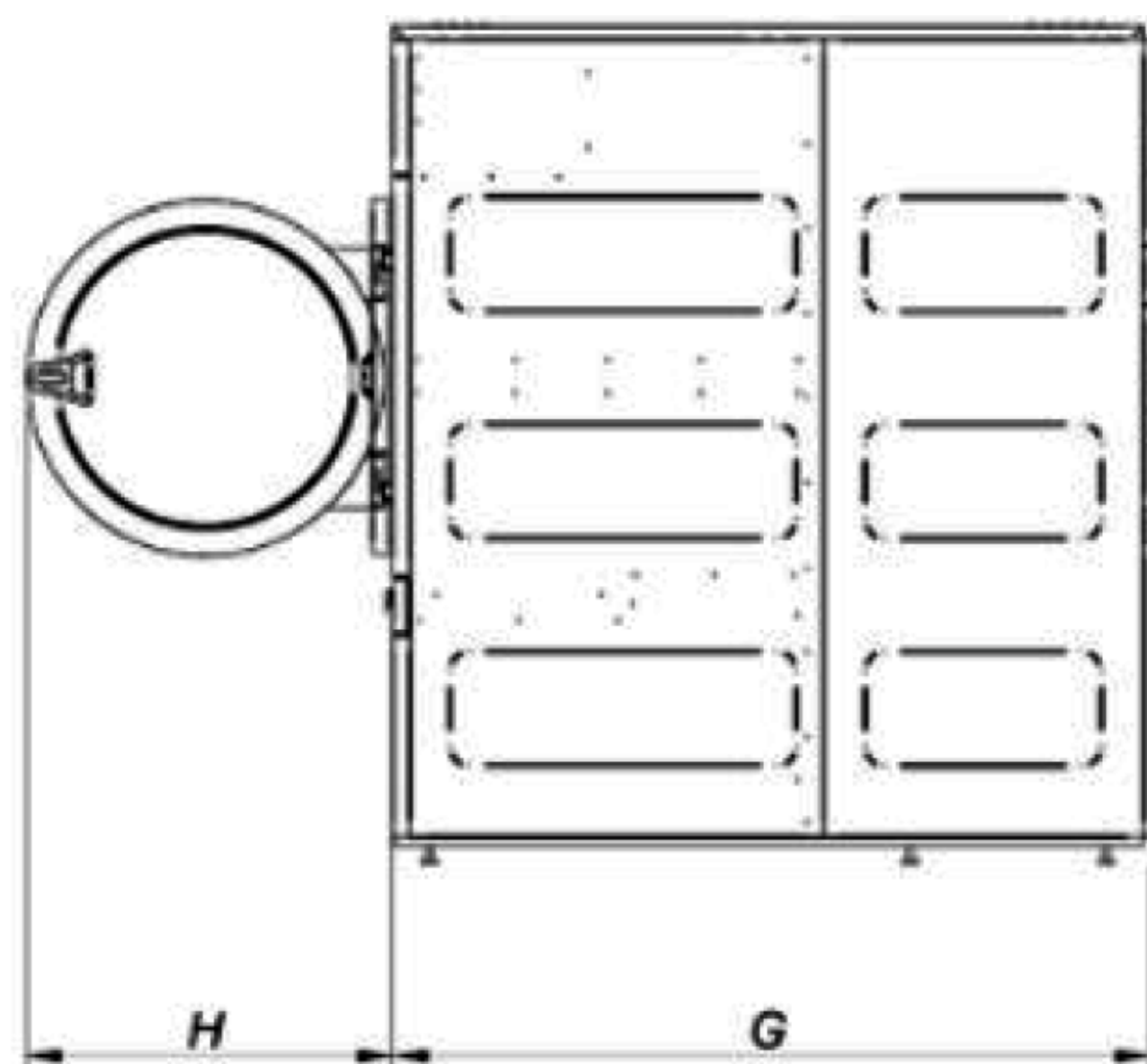
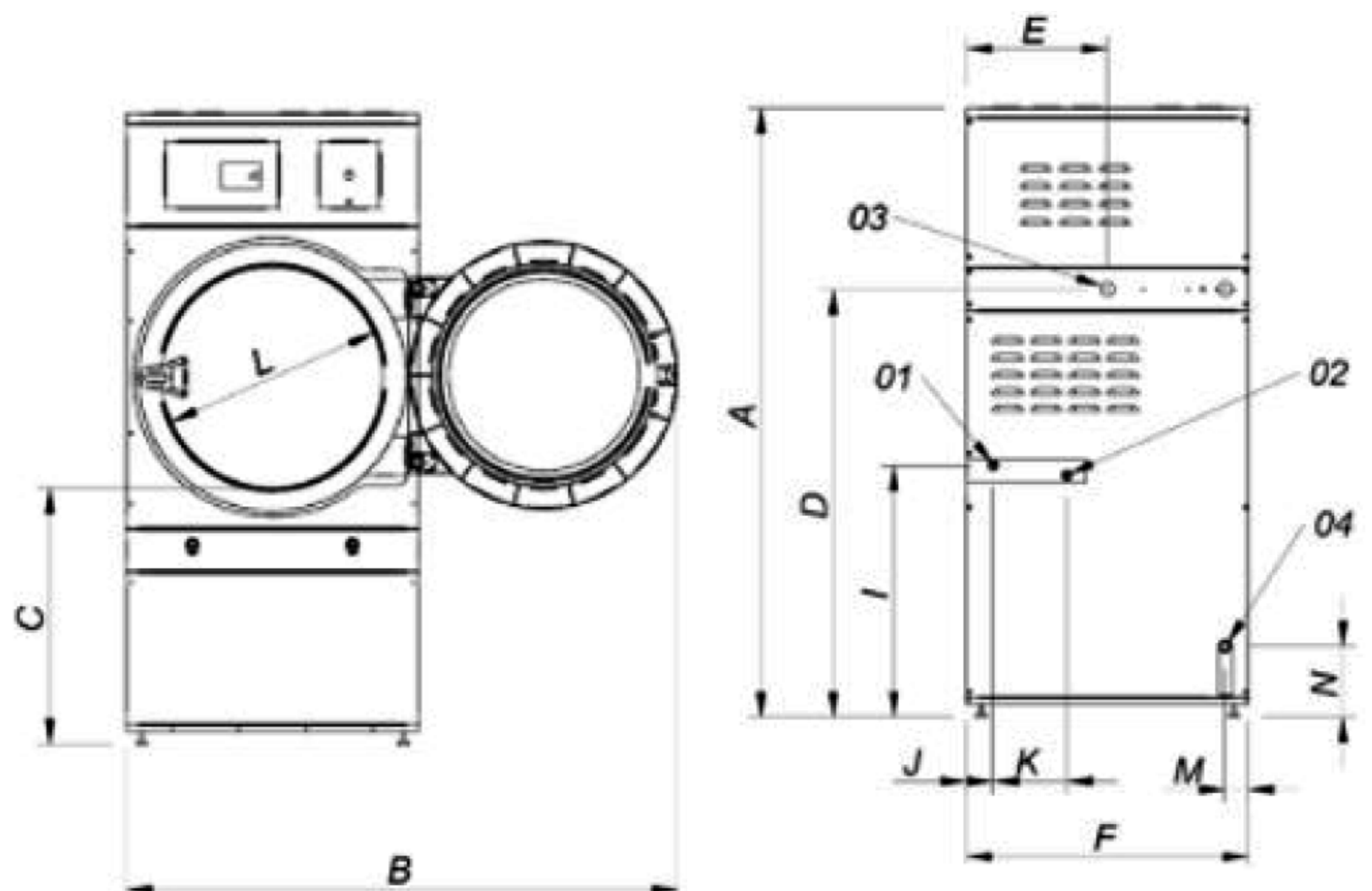

1. Вход охлаждающей воды 1/2"
2. Вывод охлаждающей воды (тёплой) 1/2"
3. Подвод электрического питания
4. Слив 3/4"

РАЗМЕРЫ (мм)

A. 1 694*	F. 785	K. 205
B. 1 447	G. 1 525	L. 575
C. 689	H. 735	M. 67
D. 1 190	I. 700	N. 197
E. 392	J. 75	

*с учётом установленных ножек (30 мм)



Система дозирования жидких моющих SMART
· Дозирование до 6 различных продуктов жидкой химии
· Использование до 20 профессиональных программ



ALKA POWER
Щелочное средство для предварительной и основной стирки



CLEAN ACTIVE
Высококонцентрированный усилитель стирки



OXI ACTIVE
Профессиональный кислородный отбеливатель



SOFT PLUS
Профессиональный кондиционер-нейтрализатор

група компаній **ЛОНДРІ ТРЕЙД**
офіційний дистриб'ютор в Україні

www.prof.ua
+38 (044) 223-90-63 / 0800-215-019